



# SÄKERHETSMEDDELANDE (SM)

**Delgivningsätt:** Anslås:  Personlig kvittens:   
**Informationsförvaltare:** Åke Filubelli 070-287 2124  
**Granskad av:** Karl-Johan Simes  
**Fastställd av:** Hans Höwitz  
**Gäller fr.o.m:** 2020-03-29  
**Gäller t.o.m:** 2020-04-08  
**Ärendenr:** TN 2014-0594  
**Tillämpningsområde:** Tunnelbana 1  
**Till:** Berörda avdelnings-, sektions- och gruppchefer inom TF.  
Berörda entreprenörer.  
All personal med behörighet enligt Tri Tub.

## Huvudsignalmarke sätts tillfälligt upp vid TCE pfd 1.

I samband med arbeten på Söderströmsbron så kommer förlängda arbetspass att ske, vilket innebär att trafiken är avstängd vardagsnätter mellan kl. 23:00-05:00 under perioden 29/3-8/4 på sträckan Slussen – T-centralen.

Detta innebär att södergående tåg kommer att vändas vid T-centralen pfd 1. Med anledning av detta kommer ett huvudsignalmarke (nummer 138) att sättas upp vid T-centralen pfd 1, södra änden enligt bifogad skiss.

Vid ankomst TCE pfd 1 vänder tågen tillbaka mot HÄS. **Inga tåg** får fortsätta mot GAS pfd 1.

Detta görs för att skapa en begränsningspunkt på Tub 1 och tydliggöra hur långt sträckan ska trafikeras på en plats där det saknas en signal.

Huvudsignalmärket är begränsningspunkt för den strömlösa sträckan (Mun3-Set1 11).

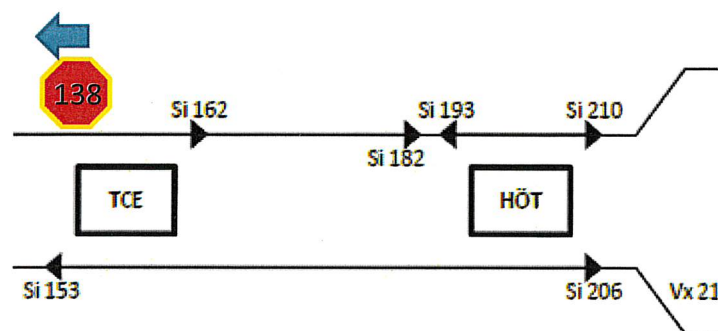

Hans Höwitz  
Stf Säkerhetsdirektör  
Trafikförvaltningen